

フロントスポーツカウル取付要領書

適応車種 ジムニーシエラ JB33/43W 98+

JAOS FRONT SPORTS COWL Installation Instructions



Vehicle Application
SUZUKI JIMNY JB33/43W (98+)

このたびはフロントスポーツカウルをお買い上げいただきありがとうございます。
本書はフロントスポーツカウルを取り付ける場合の要領について記載してございます。
取り付け前に必ずお読みいただき、正しい取り付けを行ってください。

取付参考時間 INSTALLATION TIME		約1.0時間 1.0-hours
作業難度 SKILL LEVEL	① パーツ交換/取付 Easy ② 車体加工あり Moderately Easy ③ 専門知識が必要 Moderately Difficult ④ 分解整備 Difficult	必要工具 レンチ (HEX10) TOOL プラスドライバー(#2・3) 電動ドリル (ドリルビット3.2mm) クリップリムーバー等

取り付け・取り扱い上の注意事項



この取付要領書では安全な作業をしていただくため、特にお守りいただきたいことを次のマークで表示しています。

-  **警告** この表示を無視して誤った取り扱いをすると、人が死亡又は重傷を負う可能性が想定される危険な状況を示します。
-  **注意** この表示を無視して、誤った取扱をすると、人が軽傷又は中程度の傷害を負う可能性が想定される危険な状況、および物質損害の発生のみが想定される状況を示します。
-  **アドバイス** この表示は効率よく作業をしていただく上で知っておいていただきたい作業手順や扱い方法を示します。

商品お受け取り時のお願い

-  **注意** 商品の状態、付属パーツの有無を必ずご確認ください。
 - ・商品のお受け取り後に万が一破損または故障をしていたり、ご注文の商品と異なる場合は速やかに下記お問い合わせ先へご連絡ください。
 - ・一週間以上経過してしまった場合、初期不良保証の対象外となります。

取り付け作業を行う前に

-  **注意** この取付要領書を必ずお読みください。
 - ・この取付要領書に記載されていない使用方法、取り付け方法または他社製品との併用、別パーツの流用や改造、適応車種以外への装着は絶対に行わないでください。
 - ・記載を守らなかったために発生した破損、事故、損害などに関して弊社は一切の責任を負いかねます。
 - ・本製品の交換作業については、取り付けた作業者が責任を負いかねますので、本書を読んでいただき、理解した上で作業を行ってください。
-  **警告** 取り付ける車両の安全を確認してください。
 - ・エンジンが運転状態、平らではない場所、薬品や火気を扱う場所での作業は絶対に行わないでください。
 - ・走行直後の車両への作業は避け、エンジン周辺、マフラー、ブレーキ周辺などの温度が冷めた事を確認し、作業を行ってください。
 - ・車両下側部分の作業時に車両を持ち上げる場合は、必ず自動車専用のリフトを使用してください。
 - ・車載ジャッキを使用しての作業は危険なので絶対に行わないでください。
 - ・車両が不安定な状態での作業は危険ですのでリジットトラックなどを使い安全を確保してください。

お問い合わせ先

株式会社ジャオス

〒370-3504 群馬県北群馬郡榛東村広馬場3586-1 TEL 0279-20-5511 FAX 0279-20-5549
 ADDRESS.3586-1,HIROBABA,SHINTO,GUNMA 370-3504 JAPAN TEL.+81-279-20-5511 FAX.+81-279-20-5549
 URL : <http://www.jaos.co.jp> E-mail : info@jaos.co.jp

B040517-1

分解整備について



注意 分解整備は設備の整った自動車整備工場で行ってください。

- ・作業難度が「④分解整備」の場合は必ず地方運輸局長の認証を受けた自動車整備工場で、整備資格を持った整備士の方が作業を行ってください。

安全に作業を行うために



注意 純正部品の脱着はメーカーの修理書にしたがい行ってください。

- ・本文中での純正とは自動車メーカー標準装着品を示しています。
自動車メーカーの修理書(サービスマニュアルなど)の作業手順にしたがい作業をしてください。
- ・純正部品を再使用する場合がございますので、復元する際に間違えないよう配慮し、紛失しないように保管してください。
- ・本書で指示した部品以外は、取り外さないように注意してください。



注意 製品は丁寧に扱ってください。

- ・製品に、装着前または装着中の落下等の強い衝撃を与えないでください。変形して確実に取付できなくなる場合がございます。
- ・製品を持ったまま不用意に車両に近付くとボディ等に傷を付ける恐れがございますので十分注意してください。



注意 作業に適した服装で作業を行ってください。

- ・全ての作業は作業服、作業帽、作業用ゴーグル、作業用手袋を着用し行ってください。

中古品売買、譲渡や廃棄について



注意 中古品売買、譲渡は以下の点を理解した上で行ってください。

- ・弊社の商品は一見同じような外見に見えても、車種、年式やグレード別に非常に細かく設定されています。また品質向上や自動車メーカーの小変更に対して商品自体の仕様変更を行っています。
中古品売買や譲渡の場合、取り付けブラケットや付属品、書類(取付要領書、外部突起規制対応製品証明書、JASMAマフラー登録認定書など)などが揃っていないケースが多々あり、商品の画像を添付したメールやファックス、電話でお問い合わせされる方もおられますが、弊社では推測でお答えするしかなく、その返答に対しても一切保証し兼ねます。
- ・現在、取付要領書のご請求については当サイトからのダウンロードで対応させていただいておりますが、販売時期や仕様変更等で同じ商品でも内容が異なる場合がございますのでご了承ください。
- ・万一不具合が生じている場合は、そのままの使用を止め、お買い求めの販売店又は弊社へご相談ください。
- ・中古品販売または譲渡される場合は必ず付属品、書類の有無をお伝えください。



アドバイス 製品の廃棄は専門家に相談してください。

- ・不要になった製品や自動車部品を破棄する場合は、自動車整備工場や自動車部品解体業者などの専門家に相談してください。

使用上の注意事項



注意 点検整備を行ってください。

- ・長距離走行後や月に1度は各締め付け部の緩みや破損部分が無い等を点検していただき、必要に応じて増し締めを行ってください。
- ・万一不具合が生じている場合は、そのままの使用は避けてお買い求めの販売店又は弊社へご相談ください。



注意 薬品などの付着に注意してください。

- ・油脂類(ブレーキオイル、エンジンオイル、グリス、ガンソリン、軽油)、有機溶剤などの薬品(塗装用シンナー、バッテリー液など)を付着させると、変色、シミの原因となりますので絶対に避けてください。
万一付着した時は、すみやかに中性洗剤の水溶液を用いて柔らかい布又は、セーム皮などで拭き取り、よく洗い流してください。

製品について

— 当製品は改良のため、仕様及び形状等を予告なく変更することがございます。 —

部品構成

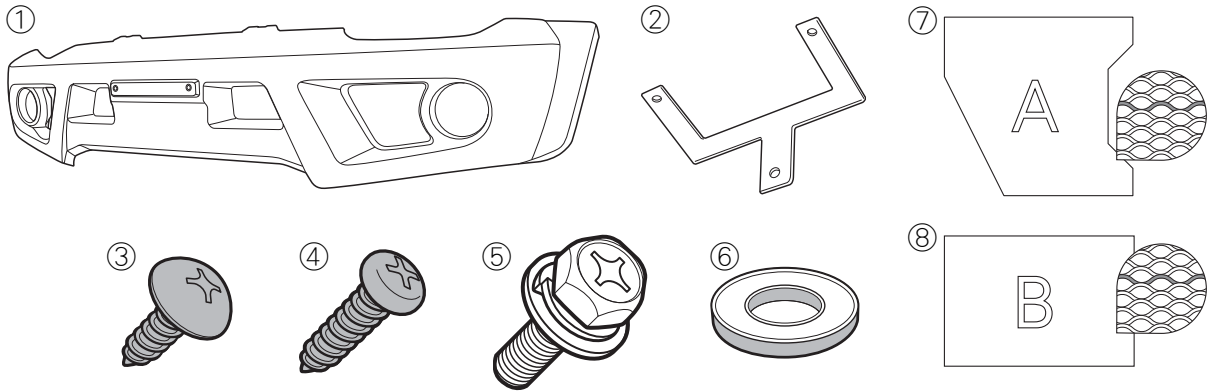

構成部品名称 DESCRIPTION	数量 Q'TY	構成部品名称 DESCRIPTION	数量 Q'TY
① フロントスポーツカウル本体 FRONT SPORTS COWL	1	⑤ セムスボルト M6-20 P3 SEMS HEX.HEAD BOLT	5
② ブラケット BRACKET	1	⑥ ゴムワッシャー RUBBER WASHER	4
③ トラストAPPING M4-12 TAPPING SCREW	2	⑦ グリルネットA GRILLE NET	2
④ なべ頭タッピングM4-20 TAPPING SCREW	8	⑧ グリルネットB GRILLE NET	2

塗装について

注意 塗装前には必ず取付確認を行ってください。
塗装後の製品交換は、お受けしかねますのでご了承ください。

1. 塗装面の汚れ、ゴミ、ホコリをウエスで取り除き、必ず脱脂を行なう。
2. サンドイニング処理・プライマー塗装を行なう。
3. 上塗り塗装を行なう。
4. 乾燥させる。

注意 本製品を塗装する際は材質の特性上、高温焼付け塗装は行わないでください。
常温または製品表面温度が30～40℃程度の低温焼付けを行ってください。

本体①を塗装してください。

取付要領

※図中や文中の○数字は構成部品のナンバー、●数字は作業の順番を示しています。

1. 純正部品を取り外します。

フロント側フレーム先端

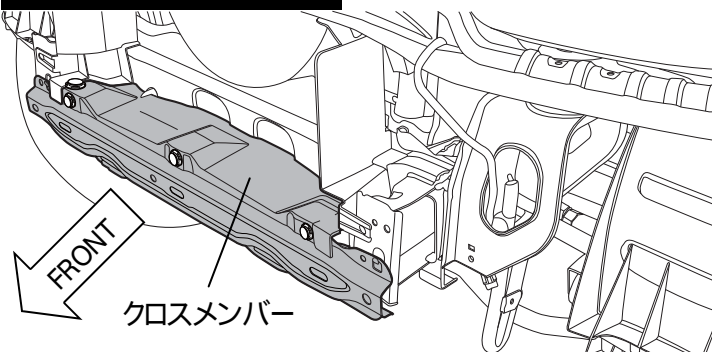

純正グリル、フロントバンパー、インナーカバー、フェンダー
トリムを取り外します。

左図のフレーム形状の場合には、フレームの先端にあるク
ロスメンバーを取り外します。

注意 取り外した純正部品(クロスメンバーを除く)は製
品を取り付ける際に再利用します。紛失をしない
ように十分ご注意ください。

注意 車両年式によってフレームカットが必要な場合が
あります。フレームカットをした場合、再度純正バ
ンパーが装着できなくなります。

2. スポーツカウルヘグリルネットを取り付けます。

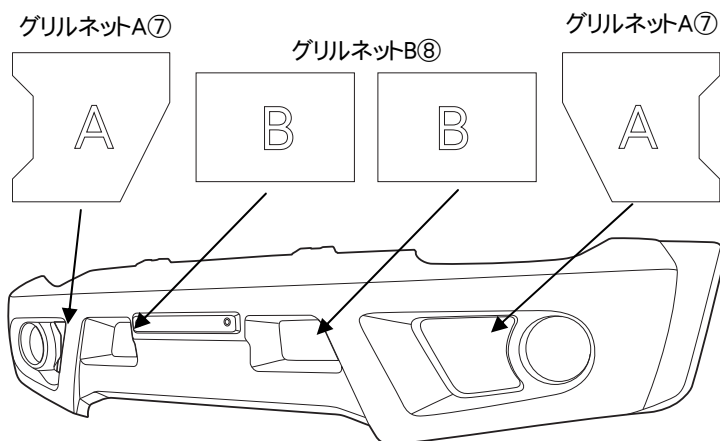

・塗装が済んだスポーツカウル本体①へグリルネットA⑦、B⑧を取り付けます。

👉**アドバイス** 本体にあるクリップピンへグリルネットを挿し、ピンをネットを中心にした時に外側へ90度折り、固定します。

👉**アドバイス** グリルネットが本体に対し、水平になるよう、本体の外側からネットの目に注意し、取付けてください。

3. 純正フォグランプを移設します。(装着車のみ)

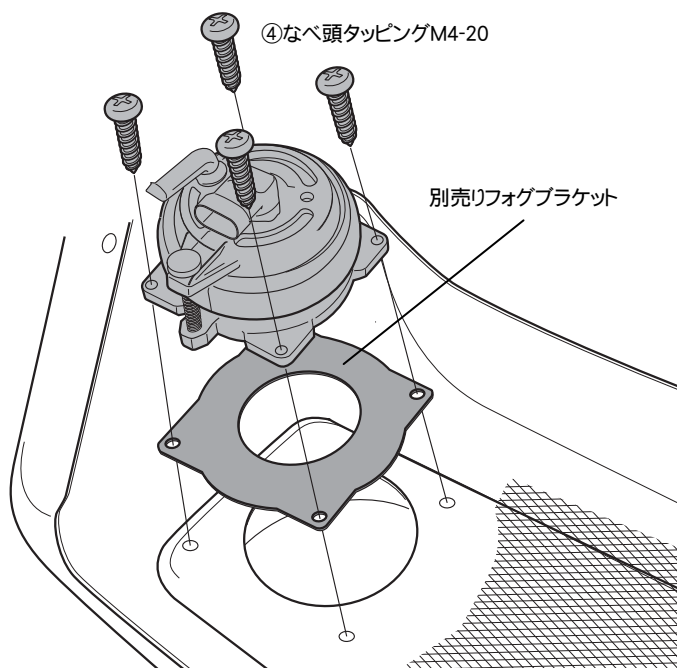

純正バンパーにフォグランプが装着されている場合は純正バンパーから取り外して、取り付けブラケットを分解してください。

取り外したフォグランプを、フロントスポーツカウル本体①へなべ頭タッピングM4-20④を使用し取り付けます。

⚠️**注意** 取り付けには別設定のフォグブラケットが必要です。詳しくはフォグブラケットの取付要領書を参考にしてください。

■品番: B049512C
品名: フォグ(シビエ)ブラケット フロントスポーツカウル用 JB23W/5型-

4. ヘッドライトとの間隔を調整します。

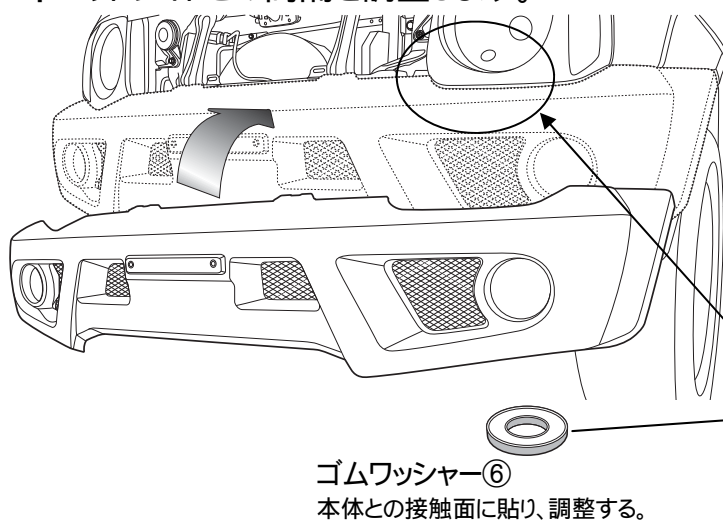

フロントスポーツカウル本体①を仮当てします。

👉**アドバイス** ゴムワッシャー⑥をヘッドライト下のバンパーサポート上部へ貼り、フロントスポーツカウル本体①とヘッドライトとの隙間を調整してください。

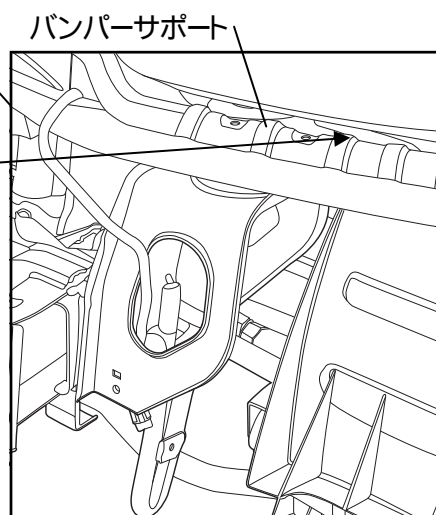

5. ブラケットを取り付け本体を固定します。

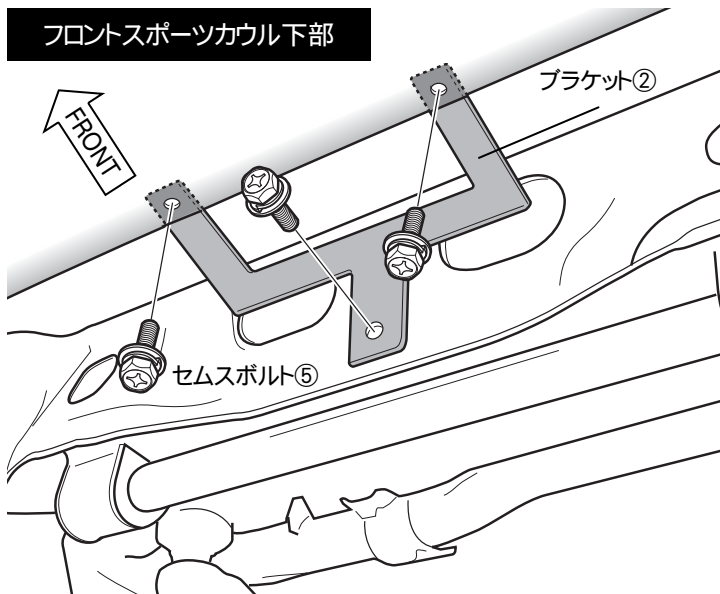

ブラケット②を左図のように取り付けて、セムスボルトM6-20 P3⑤を使用し、フロントスポーツカウル本体①の下部を固定します。

【推奨締付トルク】 フレーム取付 5~7N・m
本体締付 3~5N・m

ⓘ アドバイス ブラケットのナット溶接部分が本体の内側(上側)に来るよう、本体を重ね合わせ取り付けます。

6. 車体へ取り付けます。

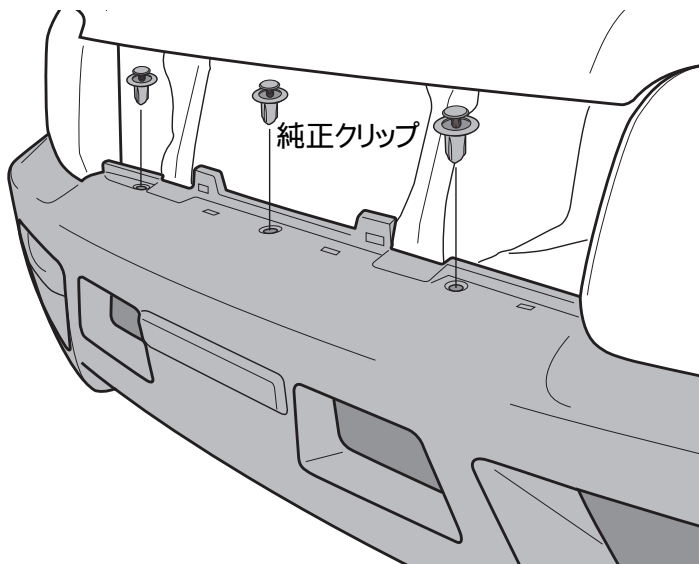

フロントスポーツカウル本体①の上部を、純正クリップ(3ヶ所)で固定します。

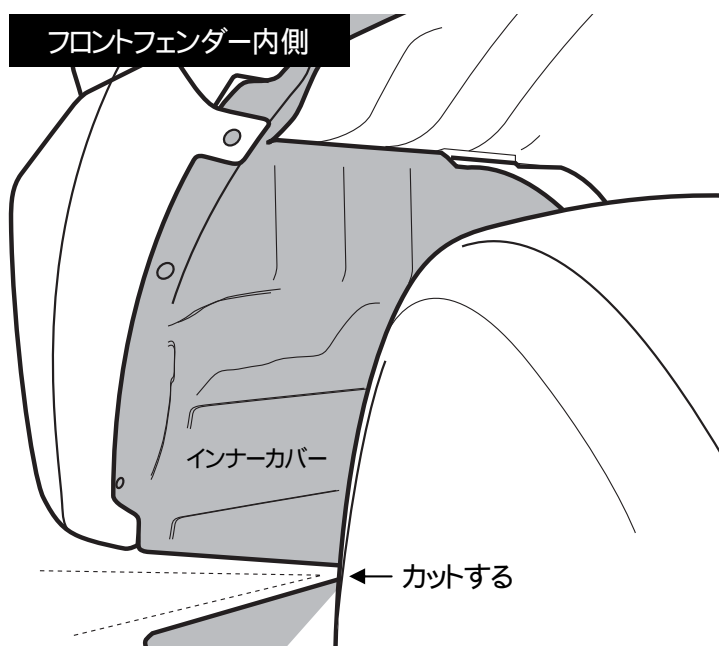

正面から車両を確認し、フロントスポーツカウル本体①の下からインナーカバーがはみ出さないよう、フロントスポーツカウル本体①の形状に合わせ、インナーカバーをカットします。

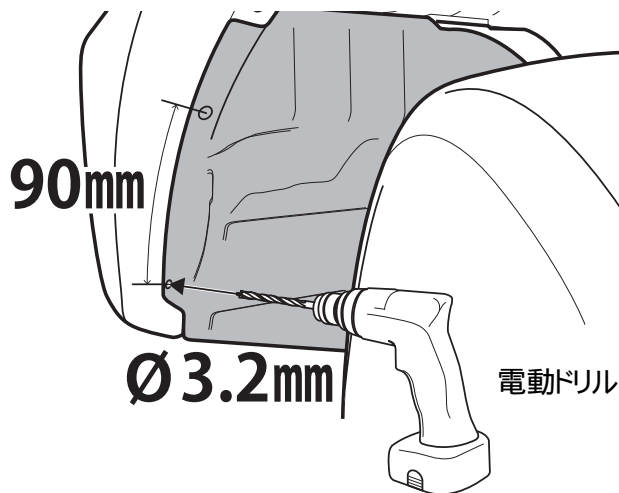

純正クリップ固定位置から下方へ90mmの位置で、インナーカバー、フロントスポーツカウル本体①を貫通させて $\varnothing 3.2\text{mm}$ の下穴を開けます。

アドバイス 穴開け加工をした部分は丸やすりなどでバリ取り処理を施してください。

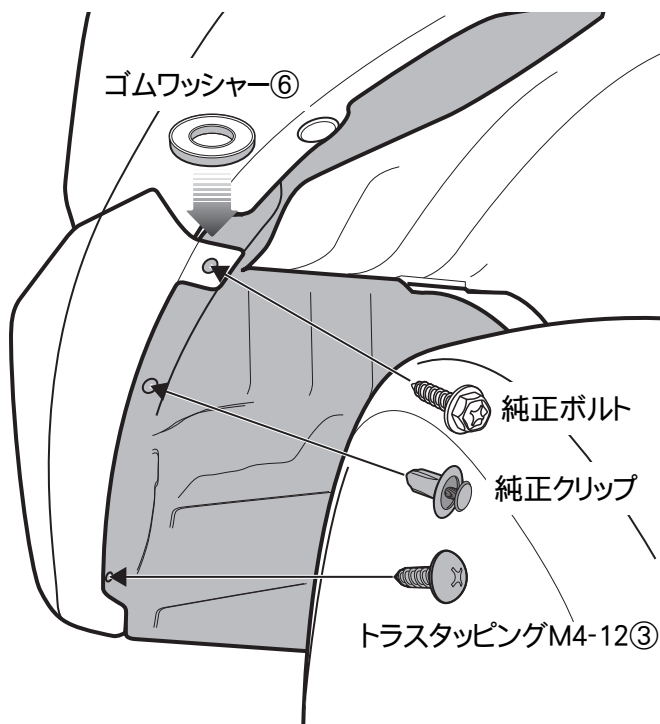

フロントスポーツカウル本体①内側へ、ゴムワッシャー⑥を貼り付けます。

純正ボルト、純正クリップ、トラスタッピングM4-12③を使用し、フロントスポーツカウル本体①を固定します。

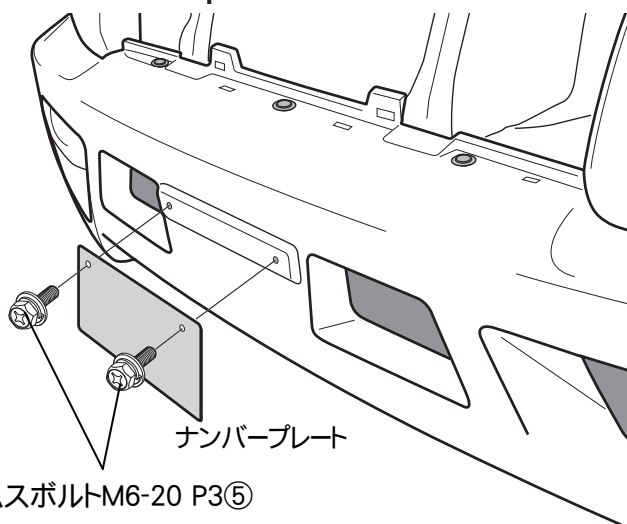

セムスボルトM6-20 P3⑤を使用し、ナンバープレートをフロントスポーツカウル本体①へ取り付けます。

取り外していた純正グリル、フェンダートリムを取り付けます。

装着状態の確認



注意 必ず取付確認を行ってください。

ボルト類の締め付け忘れなどにより本体が脱落する恐れがあり大変危険です。

- ・全体の組付けが完了したら本体を揺さぶり、異音がないかを確認してください。
- ・各ボルトの締め付け部をもう一度締め付け、増し締めされているかを確認してください。

第3版 2017年1月30日
初版 2014年5月13日