

JAOS DAMPER PROTECTOR (REAR) Installation Instructions

Vehicle Application
SUZUKI JIMNY (18.07-)

このたびはJAOSダンパープロテクターをお買い上げいただきありがとうございます。
本書はダンパープロテクターを取り付ける場合の要領と取り扱いについて記載しています。

取り付け前に必ずお読みいただき、正しい取り付けを行ってください。

< 作業後は本書を製品の使用者様にお渡ししていただき、使用者様は本書を大切保管してください。 >

取付参考時間 INSTALLATION TIME		約0.5時間 0.5-hours	必要工具 ボックスレンチ(HEX17) TOOL メガネレンチ(HEX17) トルクレンチ 六角レンチ(#5) ペンチ
作業難度 SKILL LEVEL	① パーツ交換/取付 Easy ② 車体加工あり Moderately Easy ③ 専門知識が必要 Moderately Difficult ④ 分解整備 Difficult		

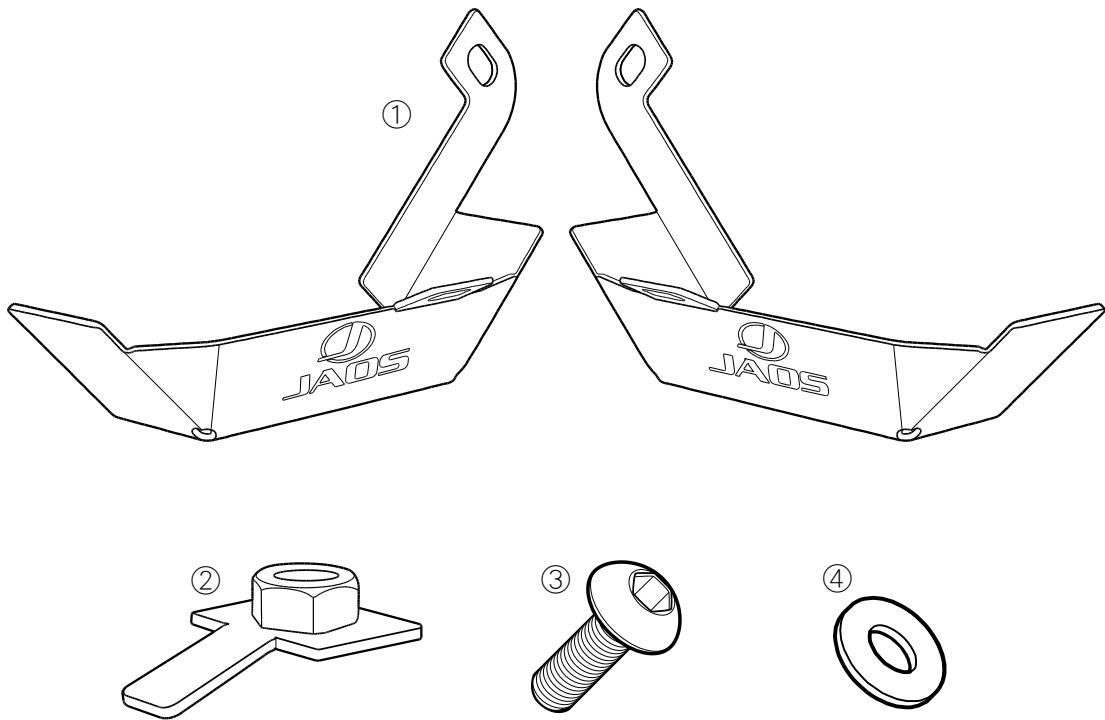

部品構成



構成部品名称 DESCRIPTION	数量 Q'TY	構成部品名称 DESCRIPTION	数量 Q'TY
① ダンパープロテクター リヤ本体 左右 DAMPER PROTECTOR REAR L/R	各1	③ ボタンキャップボルト M8-20 HEX.SOCKET BUTTON HEAD BOLT	2
② ブラケット BRACKET	2	④ ワッシャー M8 WASHER	2



取り扱い上のご注意

この取扱要領書で使用している表示の意味と内容

-  **警告** この表示を無視して誤った取り扱いをすると、生命の危険または重大な障害を負う可能性がある内容を示しています。
-  **注意** この表示を無視して誤った取り扱いをすると、事故による障害を負う可能性または物的損害が想定する内容を示しています。
-  **アドバイス** この表示は効率よく作業を行うために知っていただきたい内容を示しています。

商品は改良のため仕様および形状などを予告なく変更することがあります



取り付け作業を行うまえに

-  **警告** ●取り付ける車両の安全を確認・確保してください。
-  **注意** ●取付要領書を必ずお読みください。



安全に作業を行うために

-  **注意** ●純正部品の脱着は当該車両の修理書にしたがい作業を行ってください。
- 製品は丁寧に扱ってください。
- 作業に適した服装で作業を行ってください。



取り付けについて

-  **警告** ●必ず既定の締め付けトルクにて締め付けを行ってください。
-  **注意** ●取り付け後には必ず取り付け確認と走行テストを行ってください。

使用上の注意事項

-  **警告** ●設計荷重の範囲内で使用してください。
-  **注意** ●定期的な点検を行ってください。
- 薬品などの付着に注意してください。
- 路面とのクリアランスや環境変化による走行には十分ご注意ください。

中古品の売買および譲渡や廃棄について

-  **注意** ●同じ商品でも販売時期や仕様変更などにより内容が異なる場合があります。
 - 商品や付属品が正確に判別することができない場合、お問い合わせに対する回答内容は保証いたしかねますのでご了承ください。
 - 商品に不具合が生じている場合はお買い求めの販売店や弊社にご相談ください。
-  **アドバイス** ●商品の破棄は専門家に相談してください。

保証について

- 初期不良の保証…お届けから1週間以内
商品の破損、不具合などトラブルがあった場合、初期不良の保証対象として修理、代品交換、返品を承ります。
- 製品保証…弊社オリジナル商品をご購入より1年間 ※ただし、期間内でも走行距離20,000kmまで
初期不良に該当する場合や一部消耗品を除き、購入履歴をお調べし規定に従い保証いたします。

 保証についての詳細はJAOSオフィシャルサイトをご参照ください。【保証について】 www.jaos.co.jp/support/policy ▶



取付要領

※図中や文中の○数字は構成部品のナンバー、●数字は作業の順番を示しています。

ⓘアドバイス 作業は片側ずつ行います(片側の取り付けまで終えてからもう片側を行ってください)

1. トレーリングアームのピボット部前側のナットを取り外します。

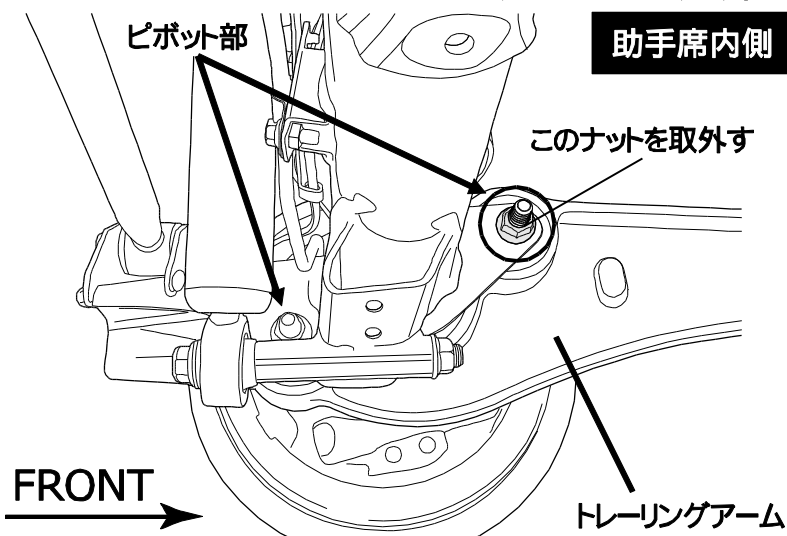

・トレーリングアームとホーシングを固定するピボット部前側のナットを取り外します。

ⓘアドバイス ボルトは引き抜かないでください。

ⓘアドバイス 取り外したナットは再使用します。

2. ダンパープロテクターを取り付けます。

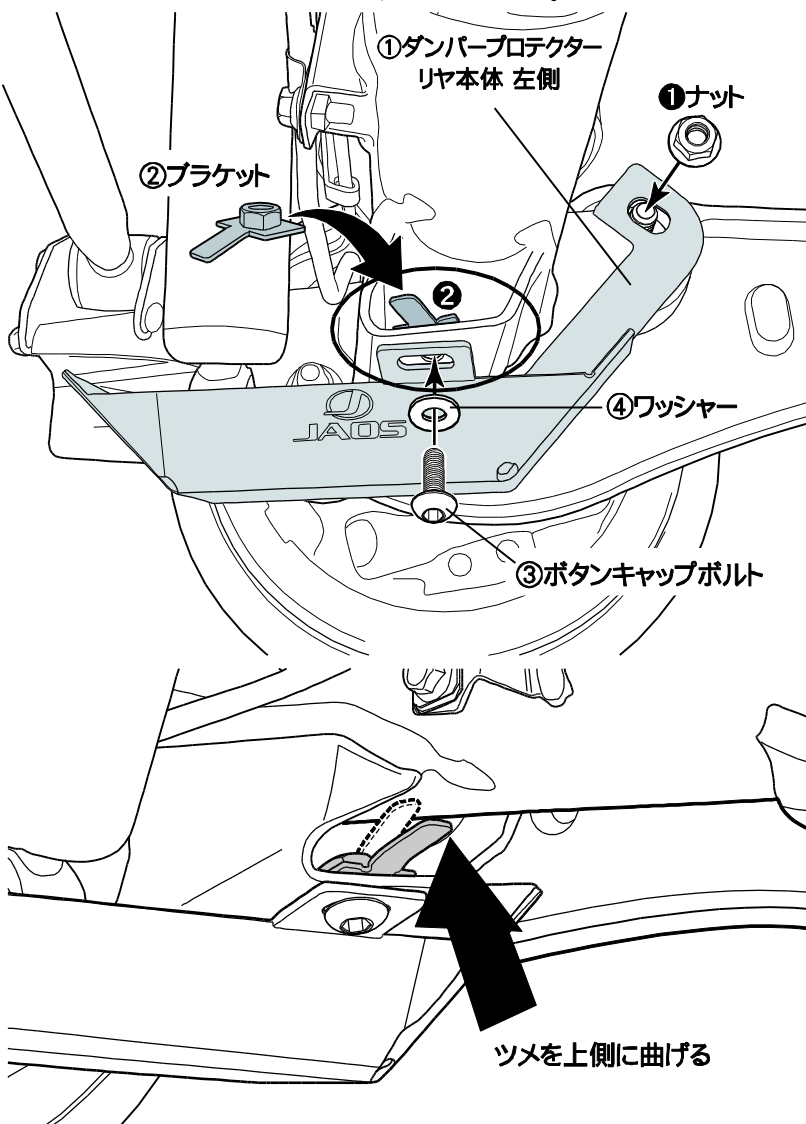

①ダンパープロテクター本体①を前項のピボット部のボルトに引っ掛け取り外したナットで仮止めします。

②ブラケット②を図の箇所に入れ、下側からボタンキャップボルト③、ワッシャー④を使用して仮止めします。

⚠注意 ブラケット②の向きに注意してください。
※ナットが上向き

⚠注意 ブラケット②を仮止めする際は落とさないように注意してください。

・取り付けに異常がないことを確認し、仮締め部を本締めします。

締付トルク M12: 修理書を参考
(約120~150N・m)
M8: 9~11 N・m

・ブラケット②のツメをペンチで上側に可能な限り曲げます。

装着状態の確認

⚠注意 装着後には必ず試運転をし、異音等が無いか確認を行い、各ボルトの増し締めをしてください。