

マッドガード(リヤ)取付要領書

JAOS MUD GUARD Installation Instructions

Vehicle Application
SUZUKI HUSTLER (19.12-)

このたびはJAOSマッドガードをお買い上げいただきありがとうございます。
本書はマッドガードを取り付ける場合の要領と取り扱いについて記載しています。
取り付け前に必ずお読みいただき、正しい取り付けを行ってください。

< 作業後は本書を製品の使用者様にお渡ししていただき、使用者様は本書を大切に保管してください。 >

取付参考時間 INSTALLATION TIME		約1.0時間 1.0-hours	必要工具 スパナ(HEX10) TOOL プラスドライバー(#2) ハサミ、ライター、定規 木エドリル(7.0mm)
作業難度 SKILL LEVEL	① パーツ交換/取付 Easy ② 車体加工あり Moderately Easy ③ 専門知識が必要 Moderately Difficult ④ 分解整備 Difficult		

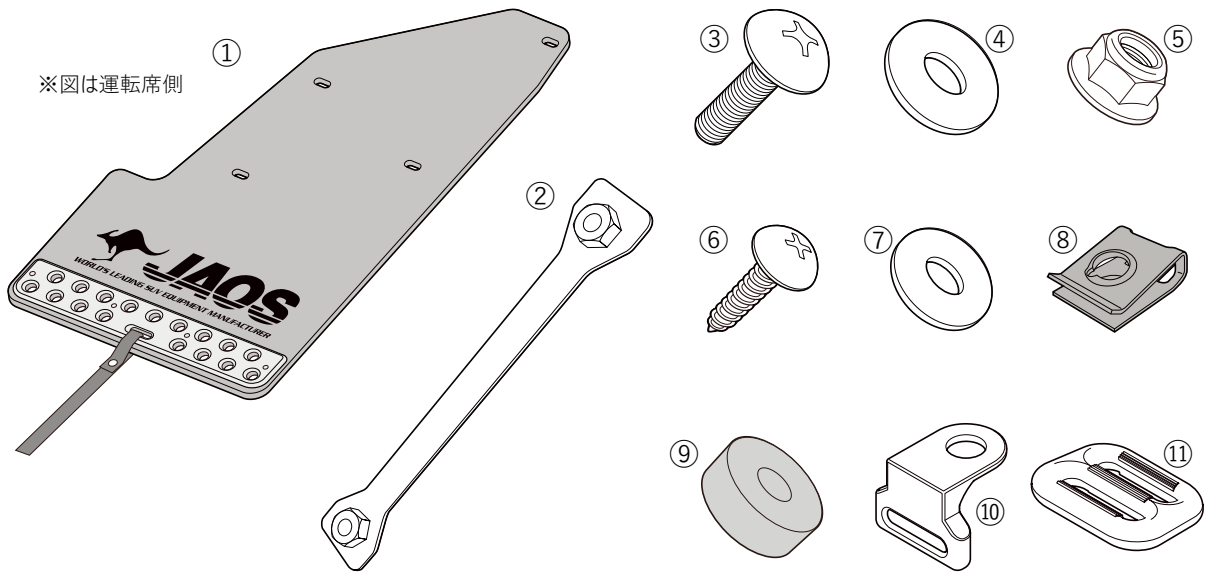

部品構成



構成部品名称 DESCRIPTION	数量 Q'TY	構成部品名称 DESCRIPTION	数量 Q'TY
① マッドガード本体 左右(図は運転席側) MUD GUARD Lh/Rh 1ea.	各1	⑦ ワッシャー-M5x18 PLAIN WASHER M5	4
② ブラケット BRACKET	2	⑧ スピード ナット SPEED NUT	4
③ トラスボルトM6-20 CROSS RECESSED HEAD SCREW M6-20	6	⑨ PPスペーサー PP SPACER	6
④ ワッシャー-M6x20 PLAIN WASHER M6	8	⑩ ベルト吊りブラケット BELT BRACKET	2
⑤ フランジ付ロックナットM6 HEX.FLANGE LOCK NUT M6	2	⑪ ベルトアジャスター BELT ADJUSTER	2
⑥ タッピングスクリュー-M5-25 TAPPING SCREW M5-25	4		



取り扱い上のご注意

この取扱要領書で使用している表示の意味と内容

-  **警告** この表示を無視して誤った取り扱いをすると、生命の危険または重大な障害を負う可能性がある内容を示しています。
-  **注意** この表示を無視して誤った取り扱いをすると、事故による障害を負う可能性または物的損害が想定する内容を示しています。
-  **アドバイス** この表示は効率よく作業を行うために知っていただきたい内容を示しています。

商品は改良のため仕様および形状などを予告なく変更することがあります



取り付け作業を行うまえに

-  **警告** ●取り付ける車両の安全を確認・確保してください。
-  **注意** ●取付要領書を必ずお読みください。



安全に作業を行うために

-  **注意** ●純正部品の脱着は当該車両の修理書にしたがい作業を行ってください。
- 製品は丁寧に扱ってください。
- 作業に適した服装で作業を行ってください。



取り付けについて

-  **警告** ●必ず既定の締め付けトルクにて締め付けを行ってください。
-  **注意** ●取り付け後には必ず取り付け確認と走行テストを行ってください。

使用上の注意事項

-  **警告** ●設計荷重の範囲内で使用してください。
-  **注意** ●定期的な点検を行ってください。
- 薬品などの付着に注意してください。
- 路面とのクリアランスや環境変化による走行には十分ご注意ください。

中古品の売買および譲渡や廃棄について

-  **注意** ●同じ商品でも販売時期や仕様変更などにより内容が異なる場合があります。
 - 商品や付属品が正確に判別することができない場合、お問い合わせに対する回答内容は保証いたしかねますのでご了承ください。
 - 商品に不具合が生じている場合はお買い求めの販売店や弊社にご相談ください。
-  **アドバイス** ●商品の破棄は専門家に相談してください。

保証について

- 初期不良の保証…お届けから1週間以内
商品の破損、不具合などトラブルがあった場合、初期不良の保証対象として修理、代品交換、返品を承ります。
- 製品保証…弊社オリジナル商品をご購入より1年間 ※ただし、期間内でも走行距離20,000kmまで
初期不良に該当する場合や一部消耗品を除き、購入履歴をお調べし規定に従い保証いたします。

 保証についての詳細はJAOSオフィシャルサイトをご参照ください。【保証について】 www.jaos.co.jp/support/policy



取付要領【作業は運転席側・助手席側共におこないます】

※図中や文中の○数字は構成部品のナンバー、●数字は作業の順番を示しています。

1. クリップを取り外しスピードナットを取り付けします。【図は運転席側】

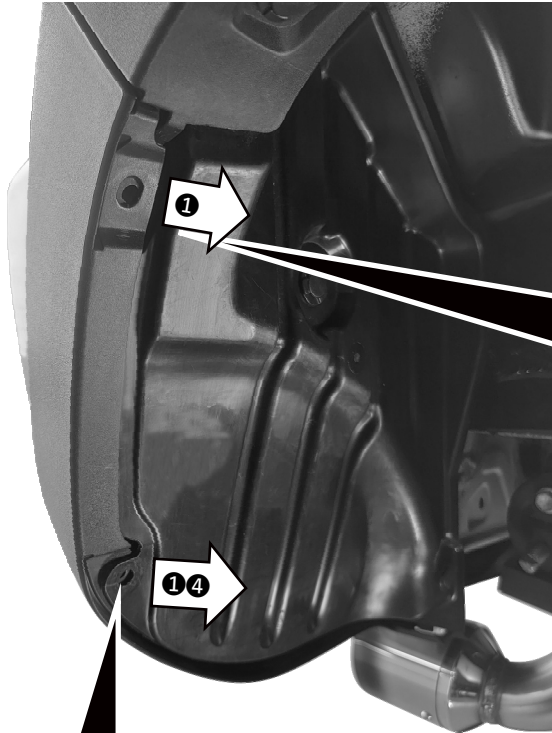

① インナーカバーを取り付けているクリップ(左図参照)を取り外します。

👉 アドバイス 取り外したクリップは再利用しません。

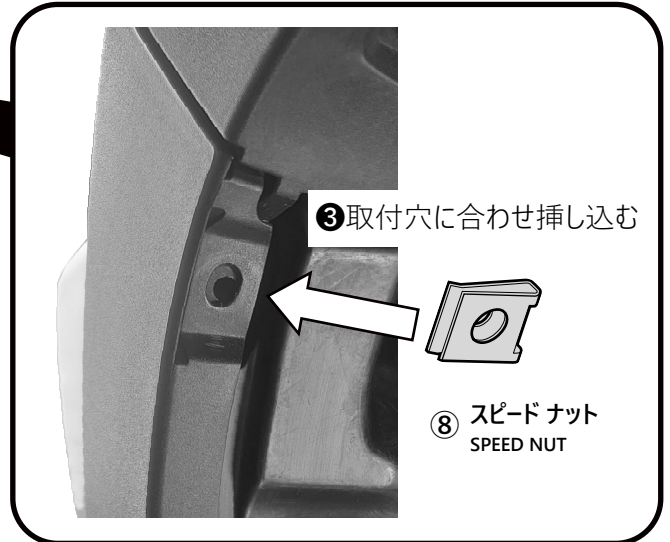

③ 取付穴に合わせ挿し込む

⑧ スピードナット
SPEED NUT

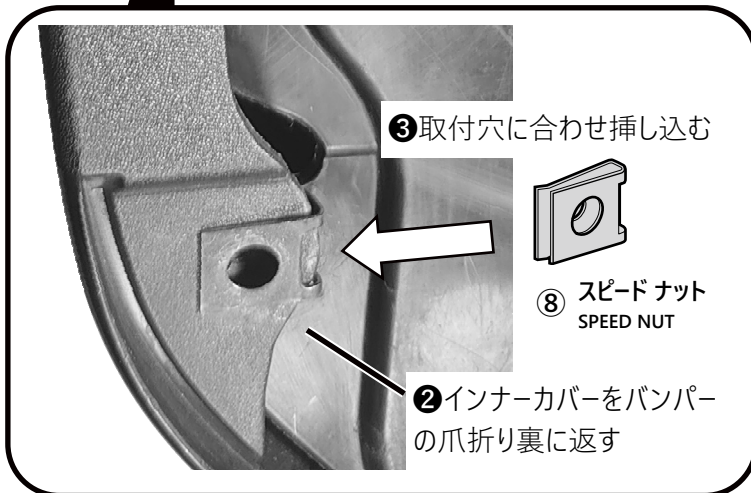

③ 取付穴に合わせ挿し込む

⑧ スピードナット
SPEED NUT

② インナーカバーをバンパーの爪折り裏に返す

② クリップを取り外した箇所で下側のインナーカバーをバンパーの爪折り裏に返します。

③ 取り外した箇所の爪折りに合わせ、スピードナット⑧を差し込みます。

👉 アドバイス スピードナットの裏表を間違えないでください。

④ 爪折り裏に返したインナーカバーを元に戻します。

2. インナーカバーに穴を開けます。

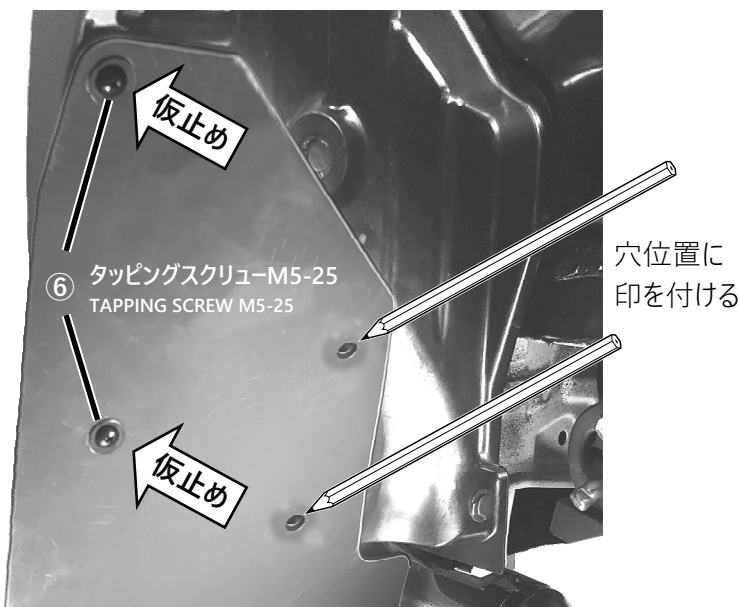

⑥ タッピングスクリュー-M5-25
TAPPING SCREW M5-25

穴位置に印を付ける

・スピードナット⑧を取り付けた部分の穴に合わせ、マッドガード本体①を合せ、タッピングスクリュー-M5⑥で仮止めします。

👉 アドバイス マッドガードの上下左右のバランスを運転席側、助手席側共に同じようになる様調整してください。

・マッドガード本体①の内側2点の穴越しに鉛筆などでインナーカバーに印を付けます。

・マッドガード本体①を一旦取り外し、印を付けた部分に木工ドリル(7.0mm)で穴を開けます。

3. ブラケットを使いマッドガード本体を取り付けます。

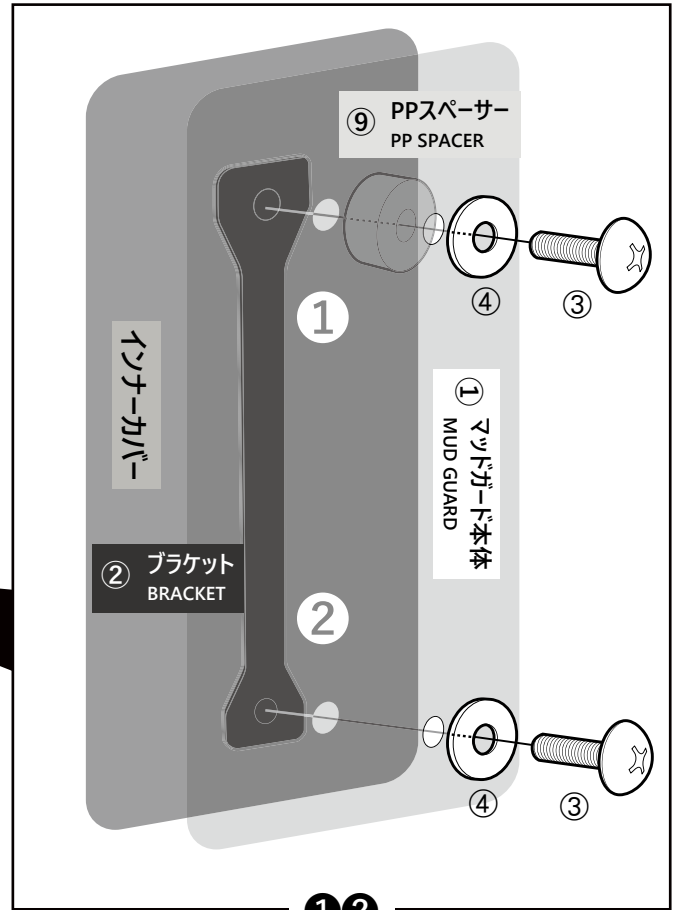
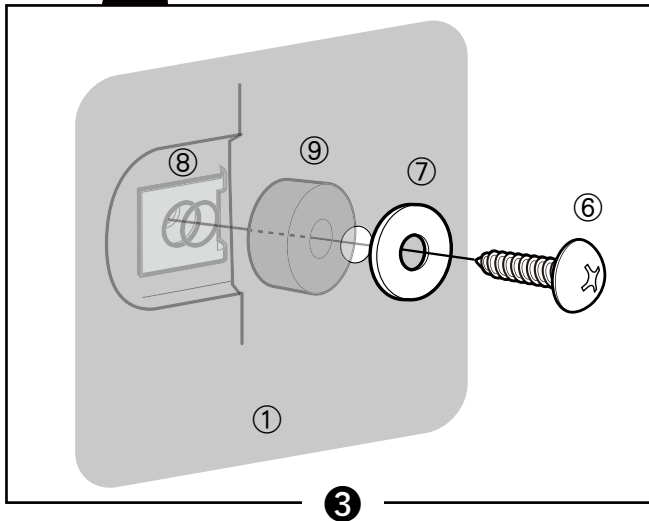
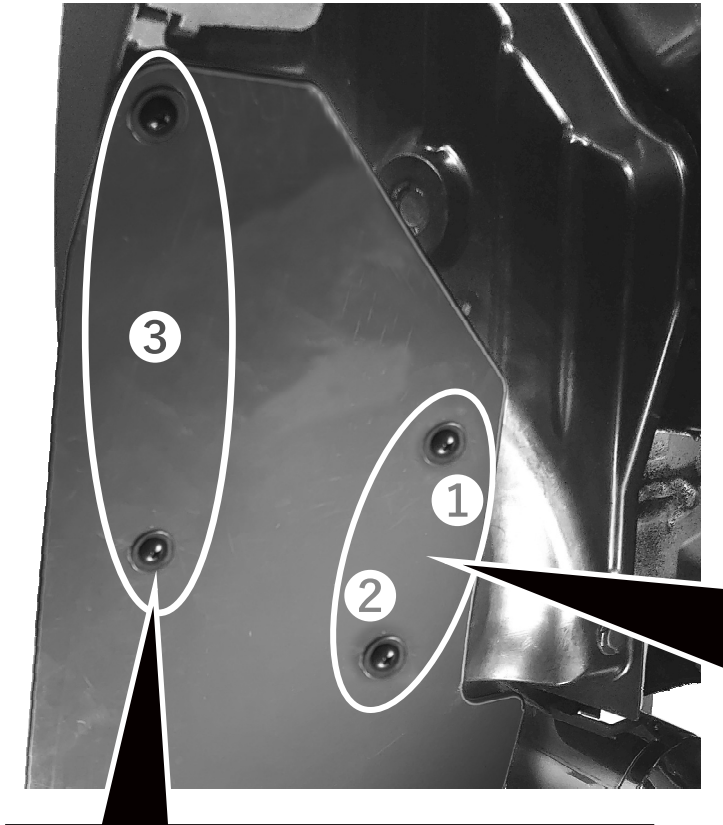

① インナーカバーとマッドガード①の間にPPスペーサー⑨をはさみ、マッドガード側よりトラスボルトM6③とワッシャーM6④でPPスペーサー⑨に通し保持します。そのまま、インナーカバーをめくり、穴を開けた位置にブラケット②を合せ、トラスボルトM6③で仮組みします。
※ナットがない面をインナーカバーに当てます。

② マッドガード側よりトラスボルトM6③とワッシャーM6④でブラケット②と合わせて仮組みします。

👉 **アドバイス** ボルトの増し締めは指示があるまでに行わないでください。

本書の「仮組み」とは、工具を使わず締めていき、脱落などは起きないが止めている物同士が多少動き、調整が出来る程度の固定を指します。

③ スピードナット⑧を取り付けた箇所のインナーカバーとマッドガードの間にPPスペーサー⑨をはさみ、マッドガード側よりタッピングスクリューM5⑥とワッシャーM5⑦でPPスペーサー⑨に通し仮組みします。

・マッドガードの上下左右のバランスを運転席側、助手席側共に同じようになる様整え、全てのビス類を増し締めします。

4.ベルト吊りブラケットを取り付けます。

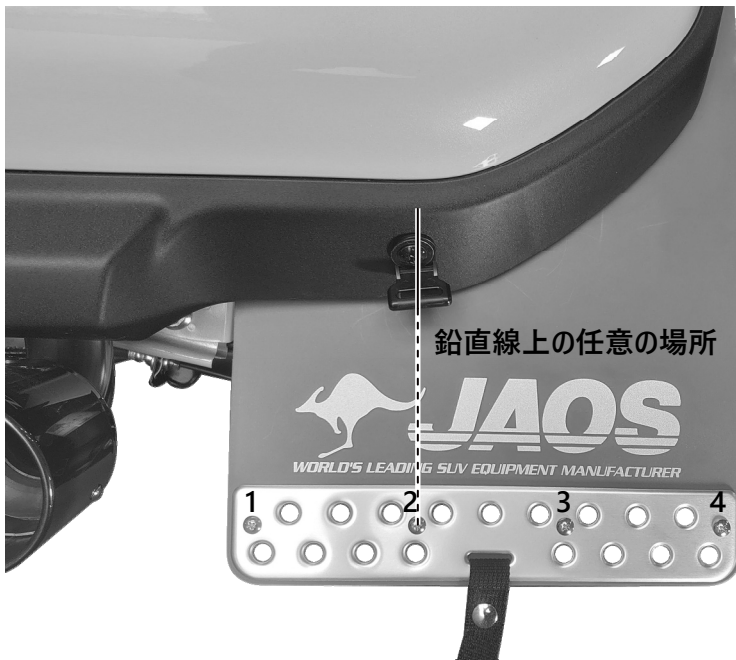

・マッドガードのプレート固定ビスの内側から2番目のビスの鉛直線上で任意の位置に木エドリル(7.0mm)で穴開けをします。

・バンパー内側からフランジ付ロックナットM6⑤とワッシャーM6④、ベルト吊りブラケット側からワッシャーM6④とトラスボルトM6-20③を差し込み固定します。

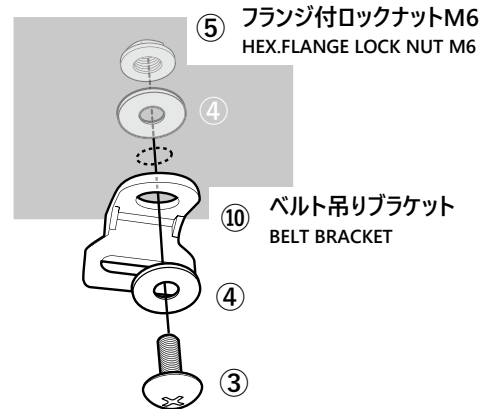

・マッドガードのベルトをベルト吊りブラケット⑩へ取り付けます。(下左図の「ベルトの通し方」参照)

・ベルトの長さはベルトアジャスター⑪を使い、マッドガードの底端が自然な状態から10mmほど上がるくらいのテンションに調整します。

・調整した後の余ったベルトはハサミでカットし、ライターなどであぶり、ベルトがほつれない様処理をします。(下右図の「ベルト末端の処理」参照)

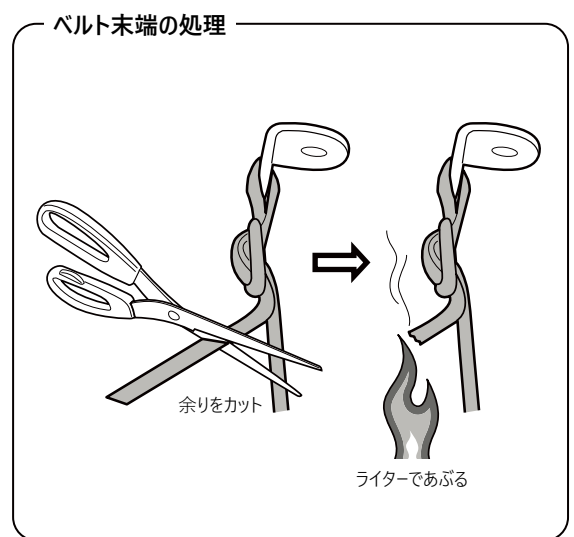
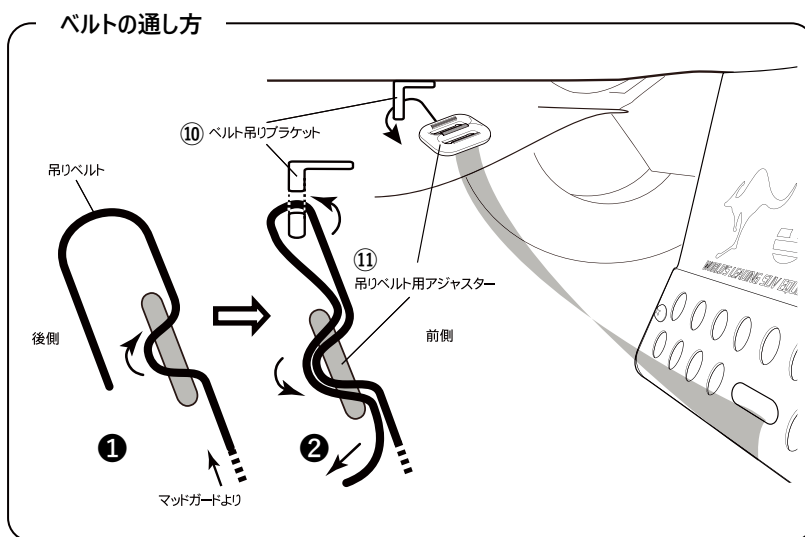

装着状態の確認

注意 装着後には必ず取付確認を行ってください。

ボルト類の締め付け忘れなどにより本体が脱落する恐れがあり大変危険です。

- ・全体の組付けが完了したらマッドガードを揺さぶり、異音がないかを確認してください。
- ・各ボルトの締め付け部をもう一度締め付け、増し締めされているかを確認してください。