

マッドガードⅢ リヤセット 取付要領書

| 車名：デリカミニ | 年式：23.05- | 適合：ALL |

このたびは、ジャオスの商品をお買い上げいただきましてありがとうございます。

本書は「マッドガードⅢ リヤセット」の取り付けについて記載してあります。

商品を取り付けるまえに必ずお読みいただき、正しく取り付けを行ってください。

商品の取り付けには危険を伴う場合がございますので、専門知識を有する自動車用品販売店
または自動車整備工場での取り付けを推奨します。



商品の取り付け完了後、本書を必ずお客さまにお渡しください。



取付参考時間：約0.5～1.0時間

構成部品

※商品を取り付けるまえに商品の状態（破損や故障）と付属品の有無をご確認ください

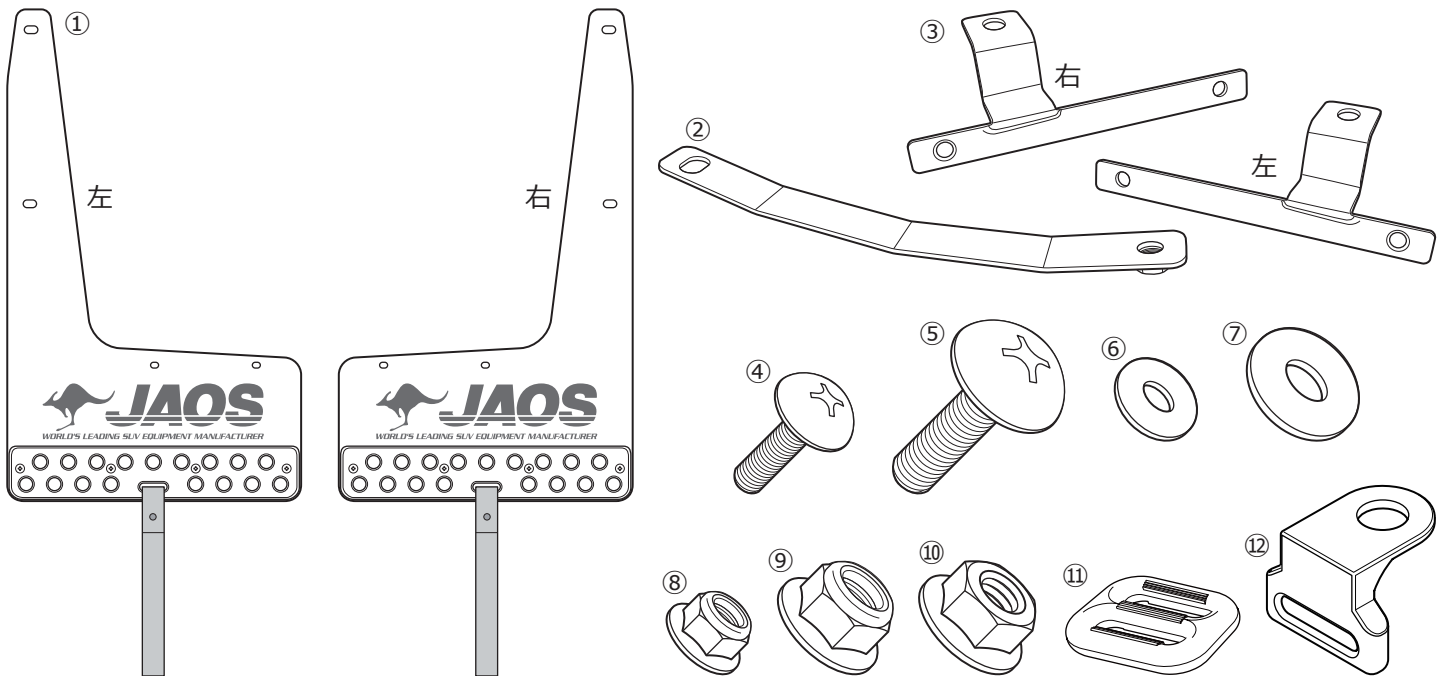



■ 取り付けに必要な工具

一般工具 トルクレンチ ライター 軍手 保護シート 保護テープ 養生テープ マスキングテープ

No.	品名	個数	No.	品名	個数
①	マッドガード (左右)	各1	⑦	ワッシャーB (M6)	8
②	ブラケットA (左右)	2	⑧	フランジ付きナイロンナットA (M4)	4
③	ブラケットB (左右)	各1	⑨	フランジ付きナイロンナットB (M6)	4
④	トラスボルトA (M4)	4	⑩	フランジ付きナット	2
⑤	トラスボルトB (M6)	8	⑪	ベルトアジャスター	2
⑥	ワッシャーA (M4)	4	⑫	ベルトつりブラケット	2



取り扱い上のご注意

この取扱要領書で使用している表示の意味と内容

-  **警告** この表示を無視して誤った取り扱いをすると、生命の危険または重大な障害を負う可能性がある内容を示しています。
-  **注意** この表示を無視して誤った取り扱いをすると、事故による障害を負う可能性または物的損害が想定する内容を示しています。
-  **アドバイス** この表示は効率よく作業を行うために知っていただきたい内容を示しています。

商品は改良のため仕様および形状などを予告なく変更することがあります



取り付け作業を行うまえに

-  **警告** ● 取り付ける車両の安全を確認・確保してください。
-  **注意** ● 取付要領書を必ずお読みください。



安全に作業を行うために

-  **注意** ● 純正部品の脱着は当該車両の修理書にしたがい作業を行ってください。
- 製品は丁寧に扱ってください。
- 作業に適した服装で作業を行ってください。



取り付けについて

-  **警告** ● 必ず既定の締め付けトルクにて締め付けを行ってください。
-  **注意** ● 取り付け後には必ず取り付け確認と走行テストを行ってください。

使用上の注意事項

-  **警告** ● 設計荷重の範囲内で使用してください。
-  **注意** ● 定期的な点検を行ってください。
- 薬品などの付着に注意してください。
- 路面とのクリアランスや環境変化による走行には十分ご注意ください。

中古品の売買および譲渡や廃棄について

-  **注意** ● 同じ商品でも販売時期や仕様変更などにより内容が異なる場合があります。
- 商品や付属品が正確に判別することができない場合、お問い合わせに対する回答内容は保証いたしかねますのでご了承ください。
- 商品に不具合が生じている場合はお買い求めの販売店や弊社にご相談ください。
-  **アドバイス** ● 商品の破棄は専門家に相談してください。

保証について

- **初期不良の保証…お届けから1週間以内**
商品の破損、不具合などトラブルがあった場合、初期不良の保証対象として修理、代品交換、返品を承ります。
- **製品保証…弊社オリジナル商品をご購入より1年間** ※ただし、期間内でも走行距離20,000kmまで
初期不良に該当する場合や一部消耗品を除き、購入履歴をお調べし規定に従い保証いたします。

 保証についての詳細はJAOSオフィシャルサイトをご参照ください。【保証について】 www.jaos.co.jp/support/policy ▶



取付要領

※図中や文中の○数字は構成部品のナンバー ●数字は作業の順番を示しています

1. リヤバンパーの穴あけ加工

左側図示 ※右側も同様

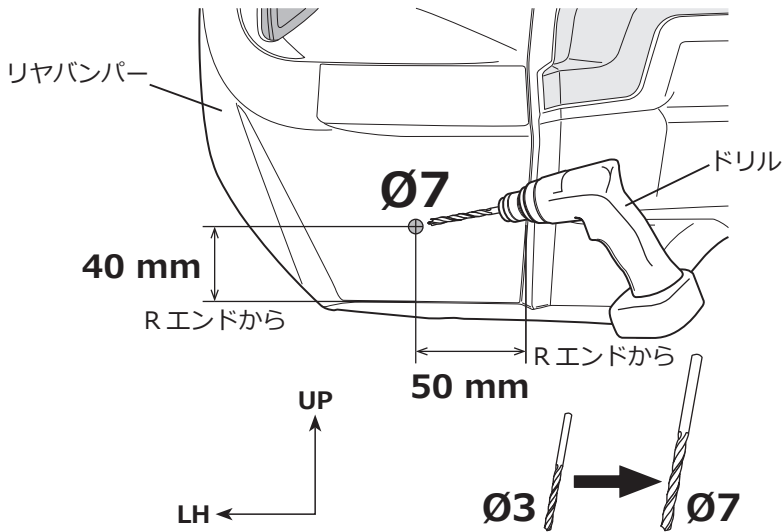

- リヤバンパー下側、図の面で寸法をかはり、穴あけ位置をマーカペンでマーキングします。
- マーキングした位置にドリルでØ3の下穴をあけ、最後にØ7の本穴をあけます。

注意 穴あけ加工は、加工部以外をキズつけたりケガをしないよう十分に注意して作業を行ってください。

アドバイス 加工部のバリをやすりなどで取り除いてください。

2. マッドガードの取り付け準備

左側図示 ※右側も同様

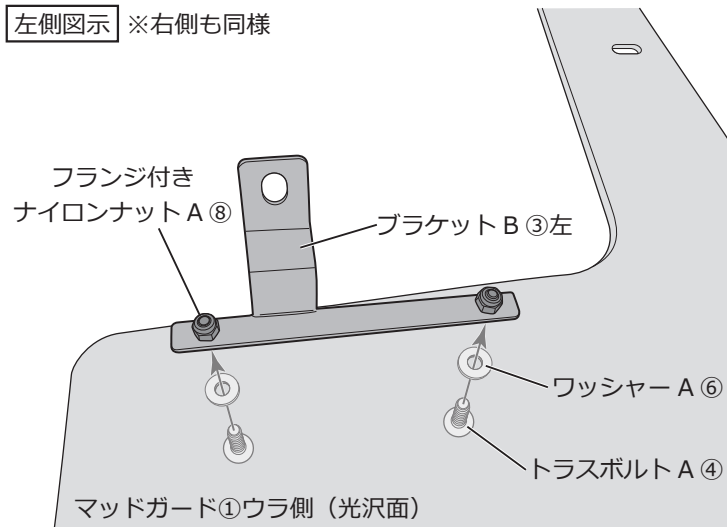

- マッドガード①ウラ側（光沢面）の穴位置に合わせてブラケットB③を図のように配置します。
- トラスボルトA④とワッシャーA⑥を組み合わせ意匠面側から差し込み、反対側からフランジ付きナイロンナットA⑧を組み付け仮締めします。

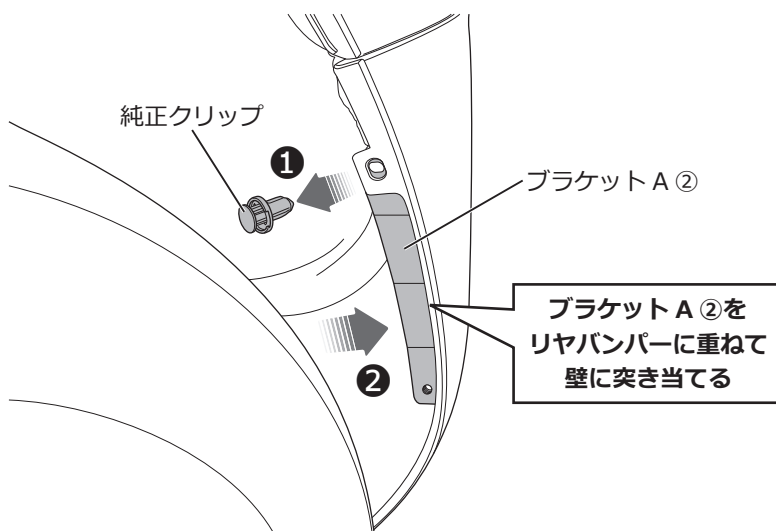

- 車両フェンダー部から図示の純正クリップを取り外します (①)。

アドバイス 取り外した純正クリップは使用しません。

- ブラケットA②をリヤバンパーのフェンダー部に重ねるよう穴位置に合わせて配置します (②)。

アドバイス ブラケットA②はリヤバンパーの壁に突き当ててください。

ブラケットA②が落下しないよう注意してください。

3. マッドガードの取り付け

左側図示 ※右側も同様

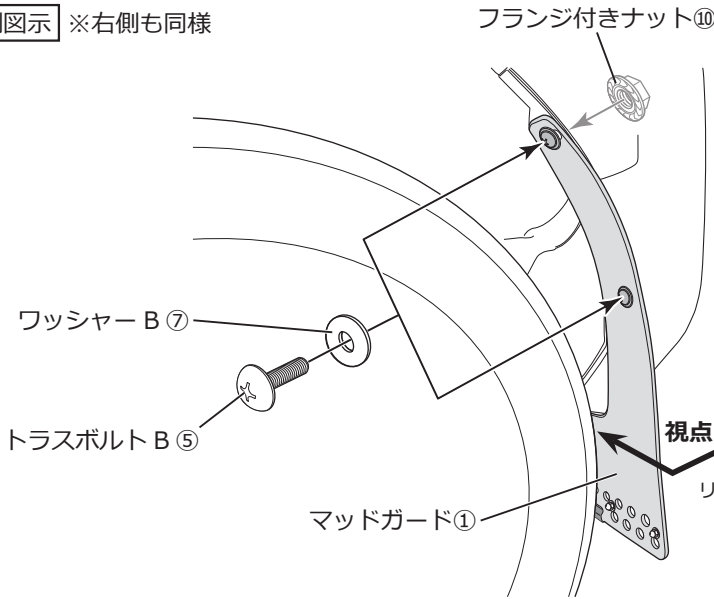

マッドガード①ウラ面

マッドガード①固定部下側

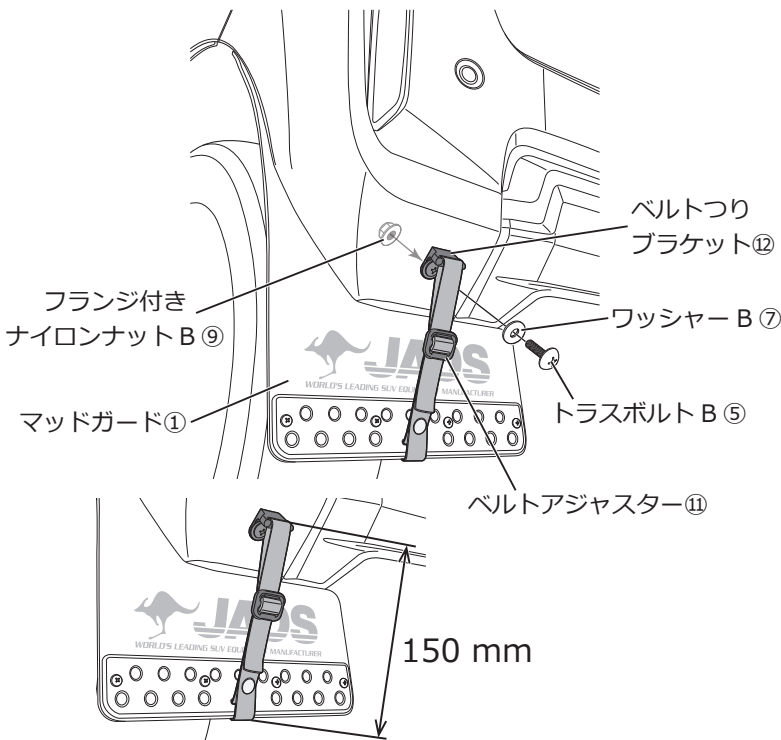
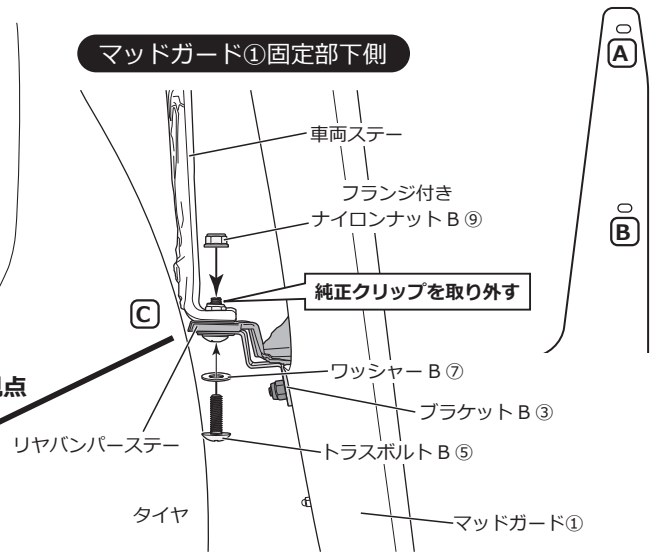

- Ⓐ トラスボルト B⑤とワッシャー B⑦を組み合わせ穴に差し込み、反対側からフランジ付きナット⑩を組み付け仮締めします。
- Ⓑ トラスボルト B⑤とワッシャー B⑦を組み合わせ穴に差し込み、ブラケット A②に仮締めします。
- Ⓒ 純正クリップを取り外し、上から「車両ステー」→「リヤバンパーステー」→「ブラケット B③」の順に重ねます。
トラスボルト B⑤とワッシャー B⑦を組み合わせ下から穴に差し込み、反対側からフランジ付きナイロンナット B⑨を組み付け仮締めします。
- マッドガード①の取り付け状態（上下左右のバランスやボルトの組み付け）を確認、仮締めしていたすべてのボルトを本締めします。
- ベルトつりブラケット⑫を車両フレーム図の位置に固定します。
- 「ベルトの通し方」を参照しベルトを通します。
- ベルトの長さを「150 mm（推奨値）」に調整します。
- 「ベルト末端の処理」を参照し余分なベルトをはさみでカットし末端をライターであぶり、ほつれないように処理をします。

ベルトの通し方

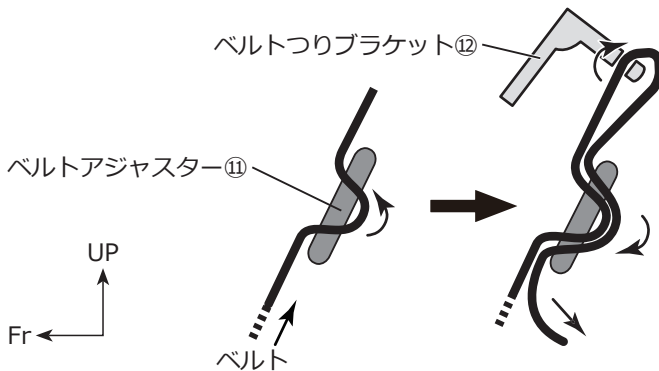

ベルト末端の処理

末端をライターであぶり
ほつれないように処理をする

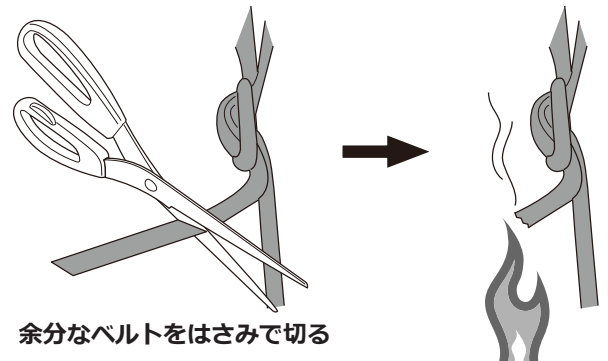

余分なベルトをはさみで切る

取り付け状態の確認



注意 作業完了後は必ず取り付け確認を行ってください。ボルト類の締め忘れなどにより本体が脱落するおそれがあります。ご注意ください。